

H23/25 TPX

I vantaggi Haulotte®

- Accessibilità ottimizzata grazie al movimento verticale positivo e negativo del jib 140° (-70°/+70°)
- Bloccaggio idraulico differenziali e altezza da terra di 34 cm permettono un utilizzo su ogni terreno
- Rotazione continua torretta di 360°
- Rotazione idraulica cestello di 180°
- Posizione ripiegata che facilita lo stoccaggio ed il trasporto
- Ottima produttività grazie ai comandi tutti proporzionali e simultanei
- Maggiore sicurezza grazie al limitatore di carico sul cestello
- Robusta, affidabile e di facile manutenzione

EQUIPAGGIAMENTO STANDARD

- Motore Diesel
- 4 ruote motrici
- Massima inclinazione operativa 5° con inclinometro automatico
- Batterie di avviamento 12 V - 95 Ah
- Ruote con messa in folle
- Sistema per discesa di emergenza
- Sicurezza per utilizzo con vento fino a 60 km/h
- Conta ore
- Bloccaggio meccanico rotazione
- Anelli per sollevamento e traino

OPZIONI & ACCESSORI

- Presa elettrica su cestello
- Girofaro
- Faro di lavoro
- Marmitta catalitica
- Avvisatore acustico di traslazione
- Cestello largo per H23 TPX (2,3x0,8 mt)
- Generatore 3.3 kw + presa cestello
- Modulo d'avvio codificato
- Kit anti-deflagrante



PIATTAFORMA AEREA SEMOVENTE ARTICOLATA E TELESCOPICA

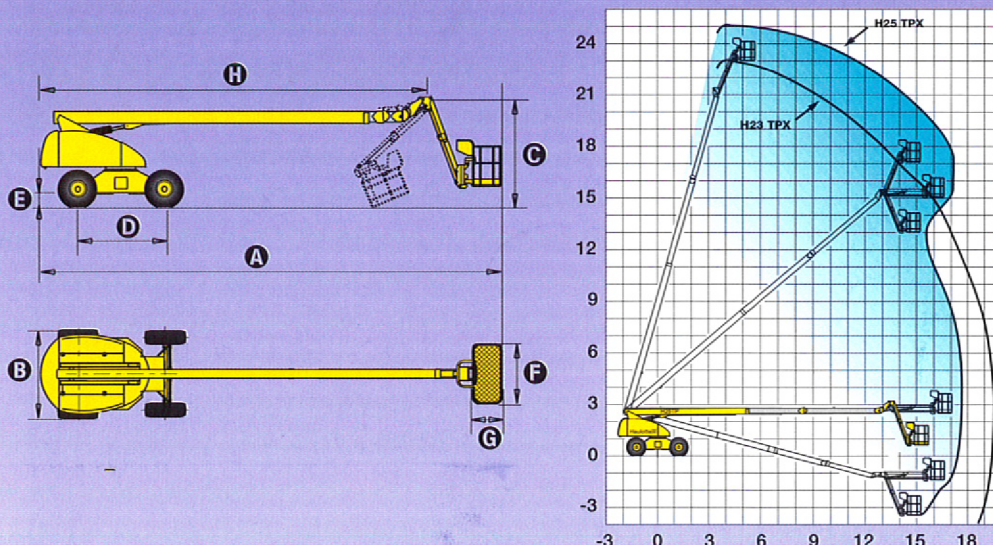

CARATTERISTICHE

	H23TPX	H25TPX
Altezza di lavoro	22,6 m	25 m
Altezza piano calpestio	20,6 m	23 m
Sbraccio laterale	19,5 m	17,37 m
Portata massima cestello	250 kg	250 kg
Escursione jib	140° (-70°/+70°)	140° (-70°/+70°)
Lunghezza jib	2,2 m	2,2 m
A Lunghezza a riposo	10,44 m	12,87 m
B Larghezza	2,47 m	2,48 m
C Altezza a riposo	2,84 m	2,82 m
D Interasse	2,49 m	2,49 m
E Altezza da terra	34 cm	34 cm
F x G Dimensioni cestello	1,8 m x 0,8 m	1,8 m x 0,8 m
H Lunghezza posizione trasporto	8,22 m	10,8 m
Sbalzo posteriore	1,06 m	1,06 m
Velocità di traslazione	1.5 - 5 km/h	1.5 - 5 km/h
Raggio angolo esterno di sterzata	5,88 m	5,88 m
Rotazione idraulica torretta	360° continua	360° continua
Rotazione idraulica cestello	180°	180°
Motore	Diesel Hatz 3 L 41C - 53 CV	
Comandi	Proporzionali	Proporzionali
Pendenza massima superabile	40 %	40 %
Pneumatici pipieni in lattice	15 R 22.5 XF	15 R 22.5 XF
Serbatoio idraulico	150 l	150 l
Serbatoio gasolio	150 l	150 l
Peso totale	13 640 kg	13 850 kg

FILIALE MISSAGLIA: Via I° Maggio, 25 - 23873 Missaglia (LC) - Tel: +39 039 92.011.61 - Tel: +39 039 92.011.62

FILIALE SESTO SAN GIOVANNI: Via G. di Vittorio, 338 - 20099 Sesto San Giovanni (MI) - Tel: +39 02 26224081

INFO LINE: 800.900.061