

## Equipaggiamento di Serie

- ✓ Cassone predisposto per il montaggio della pala autocaricante
- ✓ Cuscinetti ruote con tenuta contro lo sporco
- ✓ Ruote di trazione temprate per una maggiore durata
- ✓ Tensionamento cingoli STCS, Self Tension Crawler System

## Accessori Opzionali

- ✓ Kit pedana pieghevole

## Applicazioni

Il minidumper Taurus 500 è agile e versatile, sviluppato per venire incontro alle esigenze di movimentazione di vari tipi di materiale all'interno dei cantieri edili e stradali ed in luoghi difficilmente accessibili. Grazie al sottocarro di 690 mm, alla ruota motrice di dimensioni importanti e ai 3 rulli per lato, Taurus 500 è a suo agio su ogni terreno, comprese pendenze importanti. La velocità di trasferimento 0 - 2,5 km/h garantisce la massima operatività con performance da grandi.



Freno di stazionamento ad azione manuale

La quantità di olio all'interno del circuito idraulico permette lunghi intervalli di manutenzione

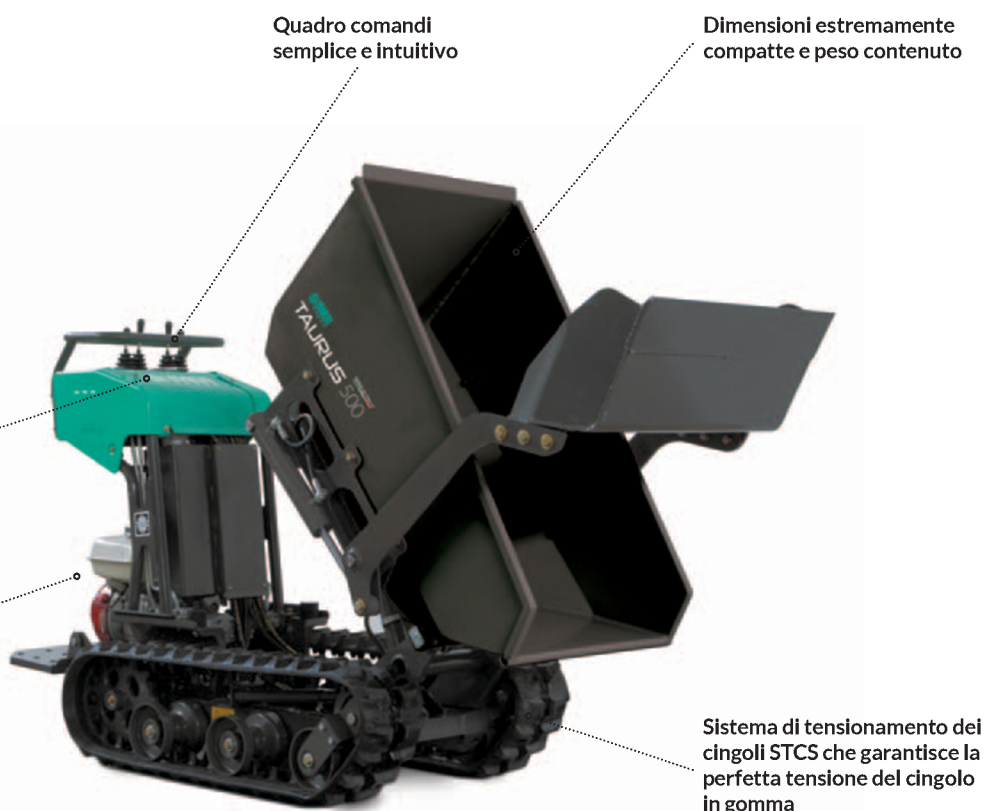

Quadro comandi semplice e intuitivo

Dimensioni estremamente compatte e peso contenuto

Sistema di tensionamento dei cingoli STCS che garantisce la perfetta tensione del cingolo in gomma

CODICE	DESCRIZIONE
<b>1108024</b> <b>NOVITÀ</b>	TAURUS 500 C-B5 Motore Honda GX200 benzina, cassone
<b>1108004</b>	TAURUS 500 CP-B5 Motore Honda GX200 benzina, cassone e pala autocaricante
<b>1108012</b>	Kit pedana Taurus 500



## Motorizzazione

Il minidumper Taurus 500 è equipaggiato con motore Honda a benzina da 4,7 kW con avviamento a strappo.



## Sicurezza e Normative

Il motore endotermico è a emissioni sonore ridotte, rispettando così ampiamente i limiti imposti dalle normative sul rumore. Il montaggio del motore su antivibranti riduce notevolmente le vibrazioni della macchina.



## Peso contenuto

Il minidumper Taurus 500 ha un peso complessivo, completo di cassone e pala autocaricante, di soli 345 kg. Realizzato per soddisfare ogni tipo di esigenza in cantiere.



### Massima accessibilità

La quantità di olio all'interno del circuito idraulico della macchina è tale da permettere lunghi intervalli di manutenzione. Tutte le parti che richiedono controlli e manutenzione sono di facilissimo accesso.

### Tensionamento cingoli STCS

Il nuovissimo sistema di tensionamento dei cingoli STCS, Self Tension Crawler System, garantisce la perfetta tensione del cingolo in gomma ed è di facile regolazione tramite un bullone che si trova sul carro inferiore.

### Freno di stazionamento

Il freno di stazionamento ad azione manuale va a inibire tramite un congegno meccanico il movimento della trazione bloccando la ruota sinistra.

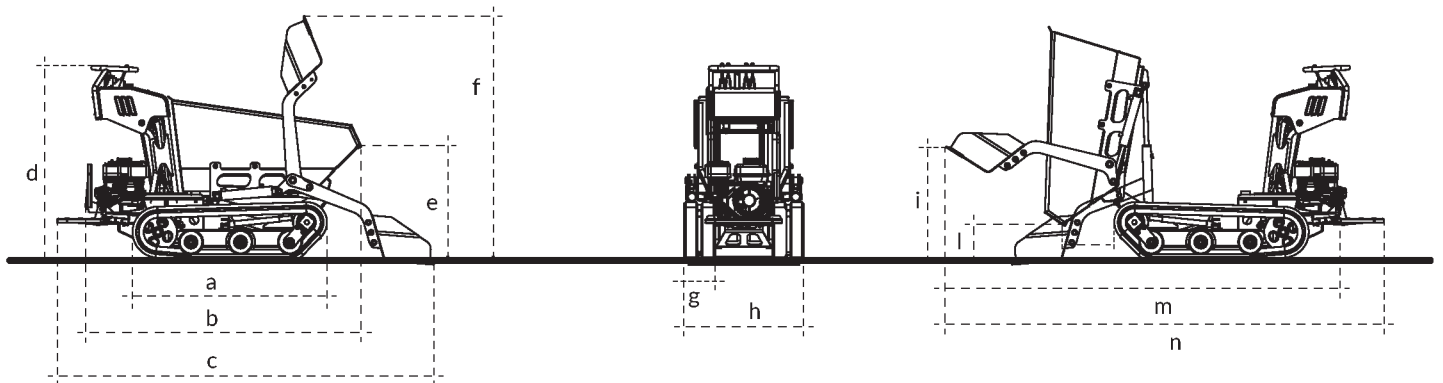

DIMENSIONI (mm)

a	b	c	d	e	f	g	h	i	l	m	n
1141	1589	2167	1132	674	1433	180	690	671	220	2371	2533

#### NOVITÀ

		TAURUS 500 C-B5	TAURUS 500 CP-B5
Motore		Honda GX200 benzina	Honda GX200 benzina
Potenza motore	kW / rpm	4,7 / 3600	4,7 / 3600
Avviamento		a strappo	a strappo
Carico operativo	kg	500	500
Capacità cassone	m <sup>3</sup>	0,22	0,22
Pala autocaricante		-	Doppio braccio
Velocità	km / h	0 / 2,5	0 / 2,5
Pendenza max ammessa a vuoto (guida con operatore a terra, ove previsto)		20° - 36% *	20° - 36% *
Pendenza max ammessa con carico (guida con operatore a terra, ove previsto)		11° - 20% *	11° - 20% *
Comandi		DCS (Direct Control System)	DCS (Direct Control System)
Capacità serbatoio idraulico	L	15	15
Motore di trazione		orbitale	orbitale
Peso totale macchina	kg	290	345

(\*) variabile in base alla configurazione